

True Wireless Earphone **ANW02**

User Manual

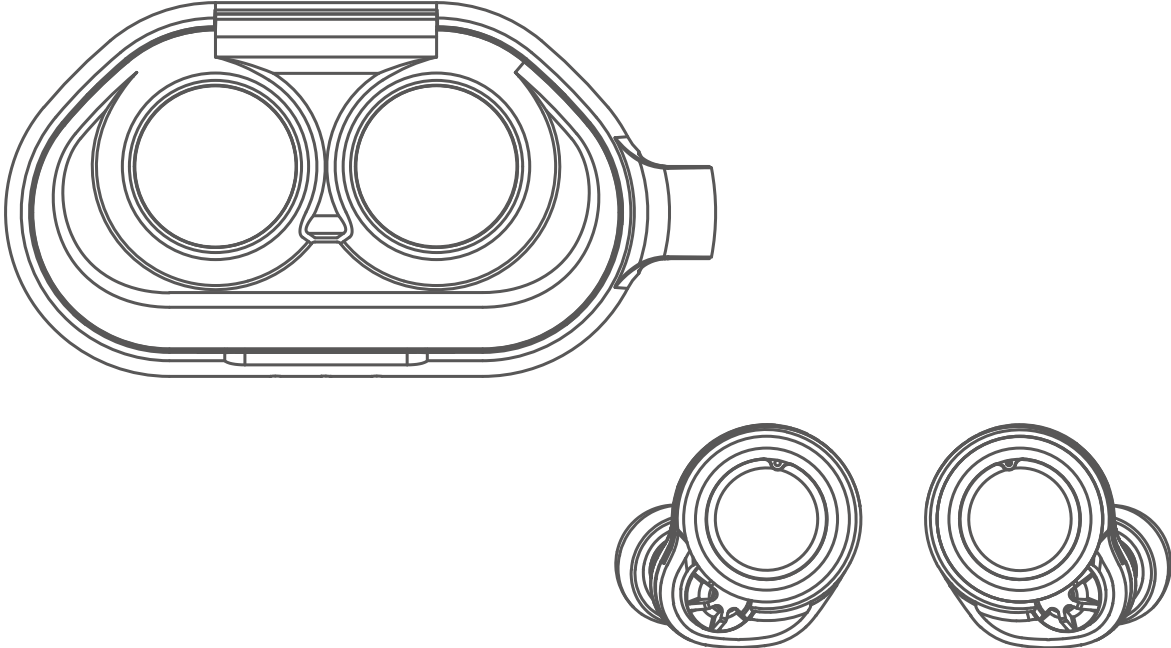

パッケージ内容

本製品のパッケージには以下のものが含まれています。
お使いになる前にパッケージの内容物についてご確認ください。

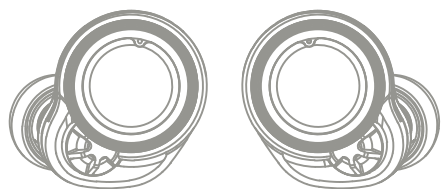

イヤホン

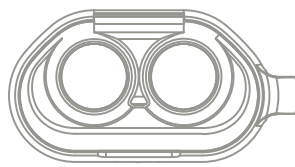

充電ケース

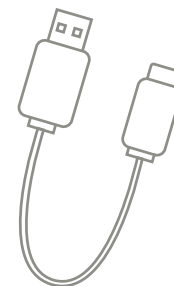

充電ケーブル

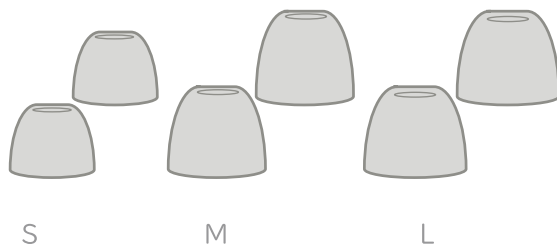

S

M

L

イヤピース S/M/L

(お買い上げ時にはMサイズが装着されています。)

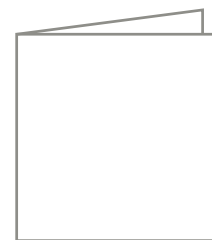

取扱説明書/保証書

製品仕様

機種名	ANW02
Bluetooth® 仕様	Ver.5.3 / Class2
Bluetooth Profile (BR/EDR)	A2DP/AVRCP/HSP/HFP/SPP
LE Audio Specifications	Core/LC3/CAS/PACS/ASCS/BASS/MCS/TBS/VCS
対応コーデック	LC3 ^{※1} /SBC/AAC/aptX [™] / aptX [™] Adaptive /aptX [™] Lossless
同時接続台数	2台 ^{※2} (マルチポイント接続時)
最大接続距離	10m
電池容量	イヤホン(片側) : 85mAh 充電ケース: 350mAh
充電時間	約1時間
連続再生時間	約15時間
連続通話時間	約9時間
防水・防塵規格	IP56(イヤホン本体のみ。充電ケースは非防水・非防塵)
その他	Snapdragon Sound [™] Technology Suite 対応、無接点充電 ^{※3}

^{※1} LE Audio使用時 ^{※2} マルチポイント接続中はLE Audioによる接続は使用不可

^{※3} 無接点充電は接続機器により充電時間や対応可否が異なります。また、当社では各充電器との互換性については保証いたしかねます。

各部の名称

イヤホン本体

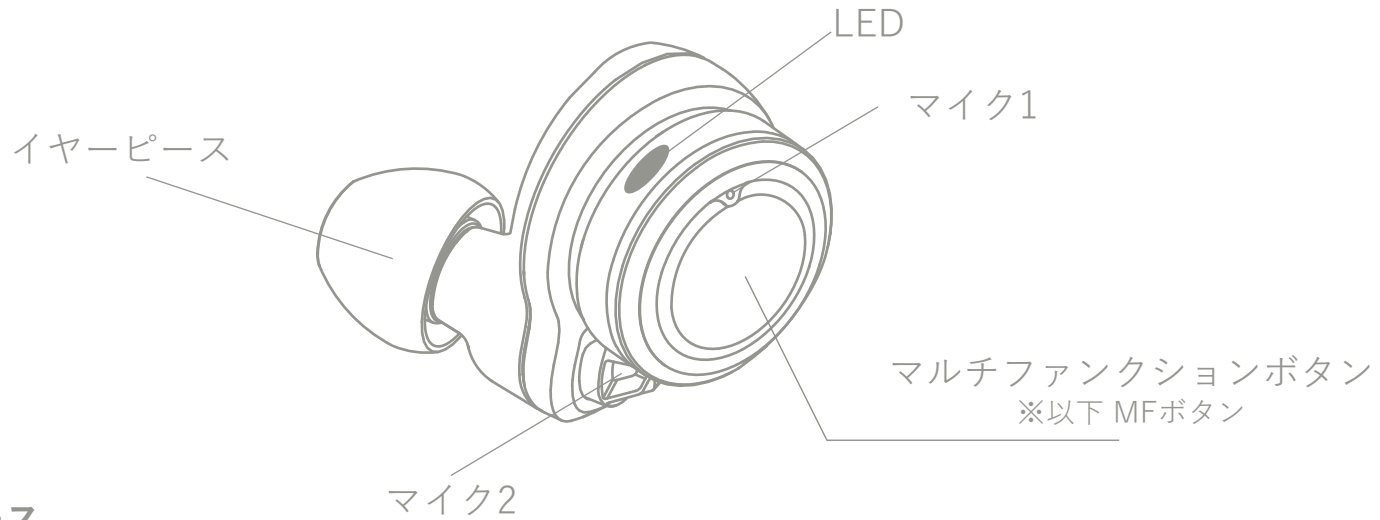

充電ケース

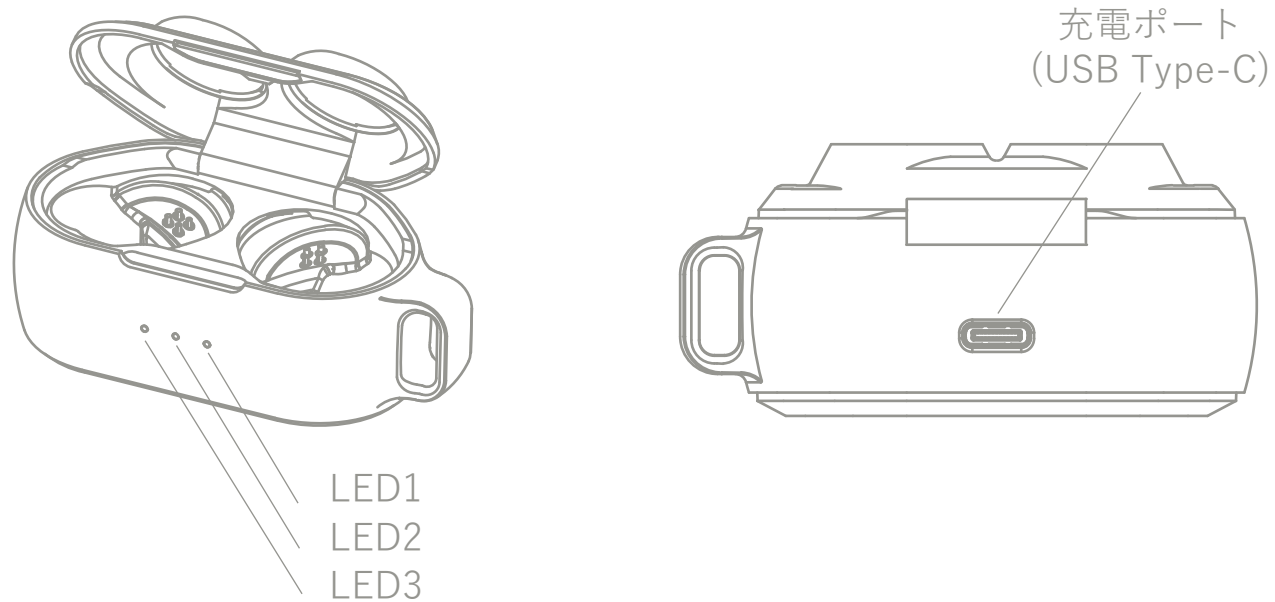

操作方法

基本操作	電源オフ	充電ケースにセットしてフタを閉じる※1
	電源オン	充電ケースのフタを開ける※2
	外音取り込み	左MFボタンを3回タップ※3
音楽再生	再生/停止	左右いずれかのMFボタンを短く1回タップ
	曲送り	右MFボタンを短く2回タップ※3
	曲戻し	右MFボタンを短く3回タップ※3
	音量+	右MFボタンを長く触れたまま※3
	音量-	左MFボタンを長く触れたまま※3
音声アシスタント	オン	左MFボタンを短く2回タップ※3
	オフ	左MFボタンを短く2回タップ※3
通話	着信受話	左右いずれかのMFボタンを短く2回タップ
	着信拒否	左右いずれかのMFボタンを2秒長く触れたまま
	通話デバイス切替	通話中に左右いずれかのMFボタンを2秒長く触れたまま
	通話終了	通話中に左右いずれかのMFボタンを短く2回タップ
その他	初期化	充電ケースの中で左右のMFボタンを5回タップ→1秒後に2回タップ※4
	ペアリングモード	充電ケースの中で左右いずれかのMFボタンを3秒間長く触れたまま※5

※1 未接続時はMFボタンを10秒長く触れたまま ※2 充電ケースの外で電源オフの時MFボタンを3秒長く触れたままの時も可 ※3 片耳使用の時は無効

※4 左右のイヤホンのLEDが緑点滅した後に青と白に高速点滅し終えると完了です。完了後はペアリングモードに移行します。

※5 左右のイヤホンが共に充電ケース内にあること。ファームウェアのバージョンがVer1.1.3以降の場合に使用可。

ペアリング設定方法

お手持ちのスマートフォンなどの機器と初めて接続する場合はペアリングを行う必要があります。ペアリングが完了した機器同士は次回から電源をオンにするだけで接続が可能です。

■方法1 (工場初期出荷状態および初期化※1したとき)

購入時に左右イヤホンの充電ピン部に貼付されている保護フィルムを剥がします。

1. 十分に充電された本製品および充電ケースを用意します。
2. 充電ケースのフタを開けてください。
3. 左右のイヤホンのLEDが白色で1秒点灯後、LEDの色が白と青の交互点滅したら端末の設定を開きBluetooth設定より「ANW02」を選択します。
4. 接続が完了するとLEDが消灯します。(接続が完了したことがアナウンスされます。)

■方法2 (手動でペアリングする方法) ※2

1. 左右両方のイヤホンを充電ケースの中に入れ、充電ケースのフタを開けた状態にします。
2. 充電ケース内の左右いずれかのMFボタンを手で3秒間長く触れたままにします。
3. LEDの色が白と青の交互点滅したら端末の設定を開きBluetooth設定より「ANW02」を選択します。
4. 接続が完了するとLEDが消灯します。(接続が完了したことがアナウンスされます。)

■方法3

下記に記載する①～③の場合は自動でペアリングモード※2が始まります。

- ①端末と切断した時
- ②登録を解除した時
- ③電源オン後にペアリングした端末が見つからない時

※1 初期化を行った際に以前の端末と接続する場合はANW02の登録を消去して再度ペアリングする必要があります。

※2 ファームウェアのバージョンがVer1.1.3以降の場合に使用可能です。ファームウェアバージョン情報はANIMA Studioアプリから確認可能です。

LE Audio を使用する

お手持ちの端末がLE Audioに対応している場合、本製品はLE Audioを使用出来ます。
複数台のANW02をお手持ちの端末※1で接続することが可能です。 ※2※3※4

1. 端末と本製品のペアリングを行います。
2. 機器接続→接続の設定→Bluetoothを開きます。
3. “オーディオ共有”をオンにします。
4. “オーディオ共有:プライバシーコード”の“暗号化なし”を選択します。
5. 機器接続に戻り、“ANW02”の設定を選択します。
6. “共有オーディオの受信”をオンにします。
7. 端末と接続する場合は“追加済みのオーディオ共有元”の設定で接続したい端末を選択します。
端末以外で接続する場合は“オーディオ共有元の追加”で接続したい送信元を選択してください。

※1 接続できる数は端末の上限接続数に依存します。

※2 上記はAndroid 13のLE Audio対応端末での接続方法の一例です。端末により接続方法は異なるためお手持ちの携帯端末・送信機の説明書をお読みください。

※3 今後のアップデートで機能変更の可能性がございます。

※4 LE Audio使用時はマルチポイント接続の使用は不可。

充電方法

1. イヤホン本体を充電ケースに入れます。
2. 付属の充電ケーブルを充電ケースに接続し、USBコネクタを市販のUSB充電アダプタに接続します。※1
充電が始まるとLEDが充電ステータスに応じて点灯します。LEDが消灯すると充電完了です。

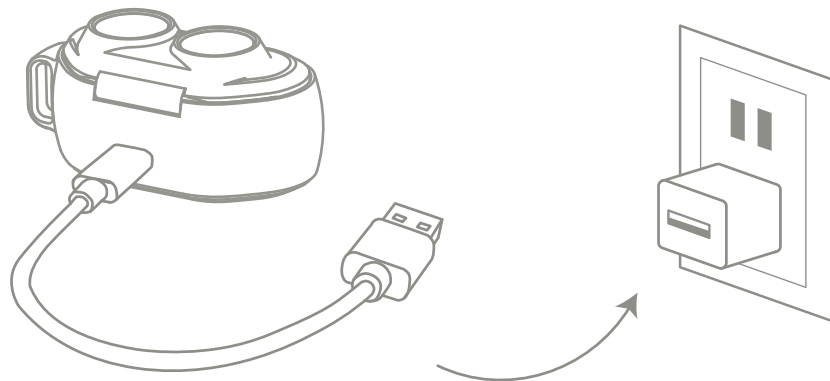

※1 当社が保証するのは付属品のケーブルのみとなります。付属ケーブル以外での充電については保証外となります。USB-PDによる急速充電には対応していません。
充電ケースの内蔵バッテリーが少ない場合は、イヤホン本体を充電ケースに収納しても電源オフにならず充電もできません。
イヤホン本体を充電ケース収納中に充電ケース内のバッテリー残量が少なくなると、本体の電源がオンになりますのでご注意ください。

充電器のステータス

充電ケースのフタを開ける	電池残量65-100%	LED1、2、3が3秒点灯
	電池残量40-64%	LED1、2が3秒点灯
	電池残量1-39%	LED1が3秒点灯
イヤホンを充電ケースに 収納する	右イヤホン	LED1が0.5秒点灯
	左イヤホン	LED3が0.5秒点灯
充電ケースを充電する	電池残量65-100%	LED1、2、3が1秒ごとに1回点滅、満充電後に消灯
	電池残量40-64%	LED1、2が1秒ごとに1回点滅
	電池残量1-39%	LED1が1秒ごとに1回点滅
イヤホン充電※1	右イヤホン	LED1が1秒ごとに1回点灯、満充電後に消灯
	左イヤホン	LED3が1秒ごとに1回点灯、満充電後に消灯
イヤホンと充電ケースを 同時に充電する※1	電池残量65-100%	LED1、2、3が1秒ごとに1回点滅、満充電後に消灯
	電池残量40-64%	LED1、2が1秒ごとに1回点滅
	電池残量1-39%	LED1が1秒ごとに1回点滅
充電エラー※2	充電異常時	LED1、2、3が10秒間に1秒ごとに3回の点滅を繰り返す。

※1イヤホンの電池残量は充電ケースではステータス表示しません。

※2エラーが頻発する場合はお買い求めいただいた販売店・販売代理店までお問い合わせください。

イヤピースの取り付け

付属のイヤピースの中から耳にフィットするサイズを選んで取り付けてご利用ください。※1※2
イヤホンにイヤピースが正しく装着されていない場合、使用中にイヤホンもしくはイヤピースが外れて落下する場合がございます。使用前に確認してください。



図1. 装着方法



図2. 正しい装着例

イヤピースを矢印方向に図1の点線部分まで挿入します。正しく装着すると図2の位置に収まります。

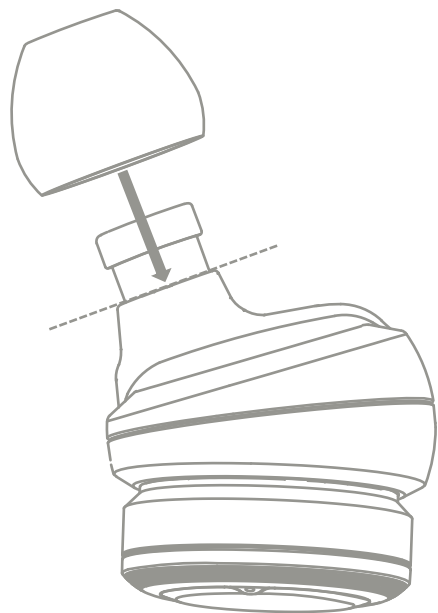
※1お買い上げ時にはMサイズが装着されています。

※2サードパーティのイヤピースをイヤホンに取り付けることは可能ですが、充電ケースに収納が出来ない場合がございます。また、イヤホンの音質や外音取込性能などが本来の性能から変化する可能性があります。

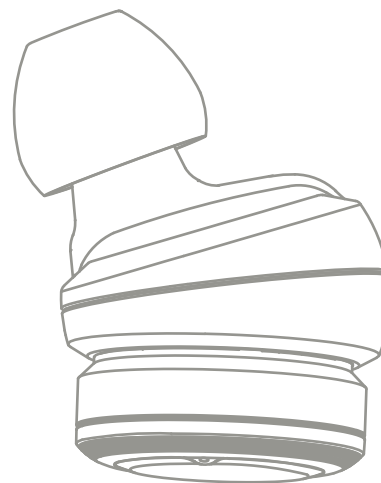
What's in the box

Please make sure these items are in the box

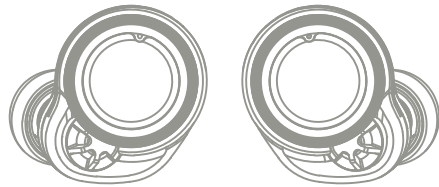

Earphones Set

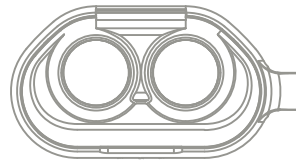

Charging Case
(USB charger not included)

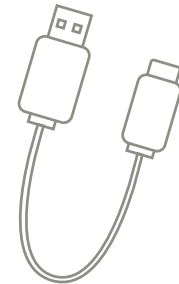

Charging cable

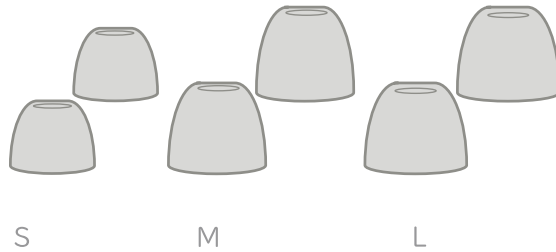

Ear-tips S/M/L
(M size is set on earphones set)

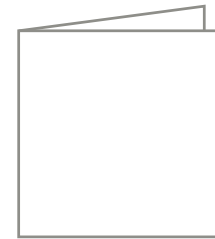

Instruction manual/warranty card

Specifications

Model name	ANW02
Bluetooth® Specifications	Ver.5.3 / Class2
Bluetooth Profile (BR/EDR)	A2DP/AVRCP/HSP/HFP/SPP
LE Audio Specifications	Core/LC3/CAS/PACS/ASCS/BASS/MCS/TBS/VCS
Supported codecs	LC3*1/SBC/AAC/aptX™/ aptX™Adaptive /aptX™Lossless
Maximum number of multi-point connections	2 units*2 (thru multipoint connection)
Maximum connection distance	10m
Battery capacity	Earphones set (each side): 85mAh Charging case: 350mAh
Charging time	Approx. 1 hr.
Continuous playback time	Approx. 15 hrs.
Continuous talk time	Approx. 9 hrs.
Waterproof and dustproof standard	IP56 (Earphones set only. Charging case is not waterproof or dustproof)
ETC.	Qualcomm® Snapdragon Sound™ Supported / Wireless Charging

*1 When using LE Audio *2 Multipoint connection specification is not available when LE Audio is used.

Overview

Earphones Set

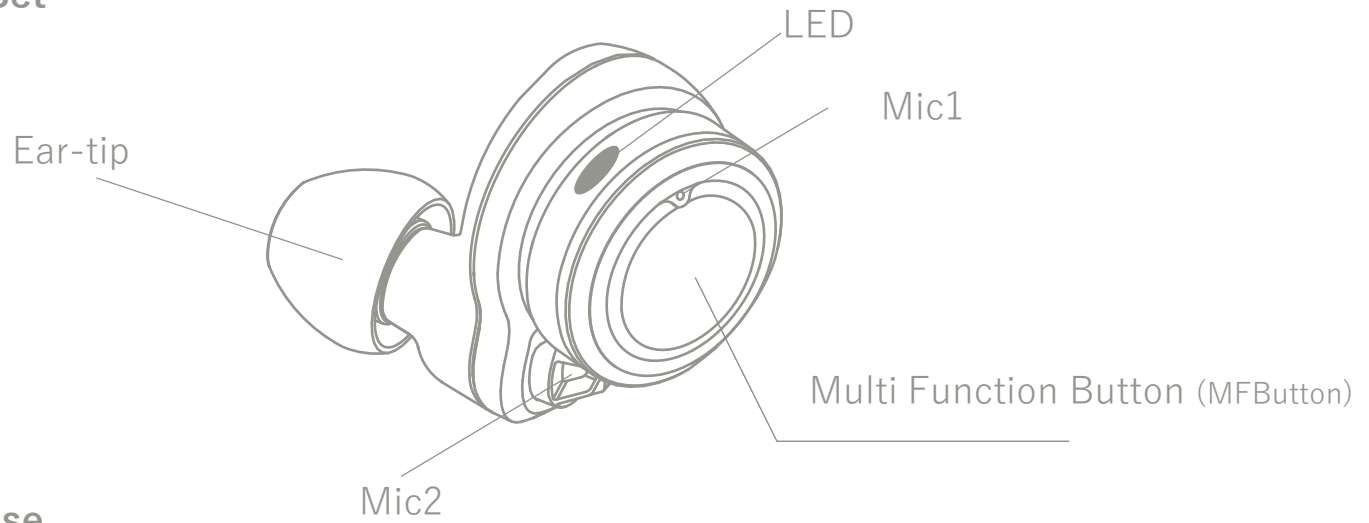

Charging case

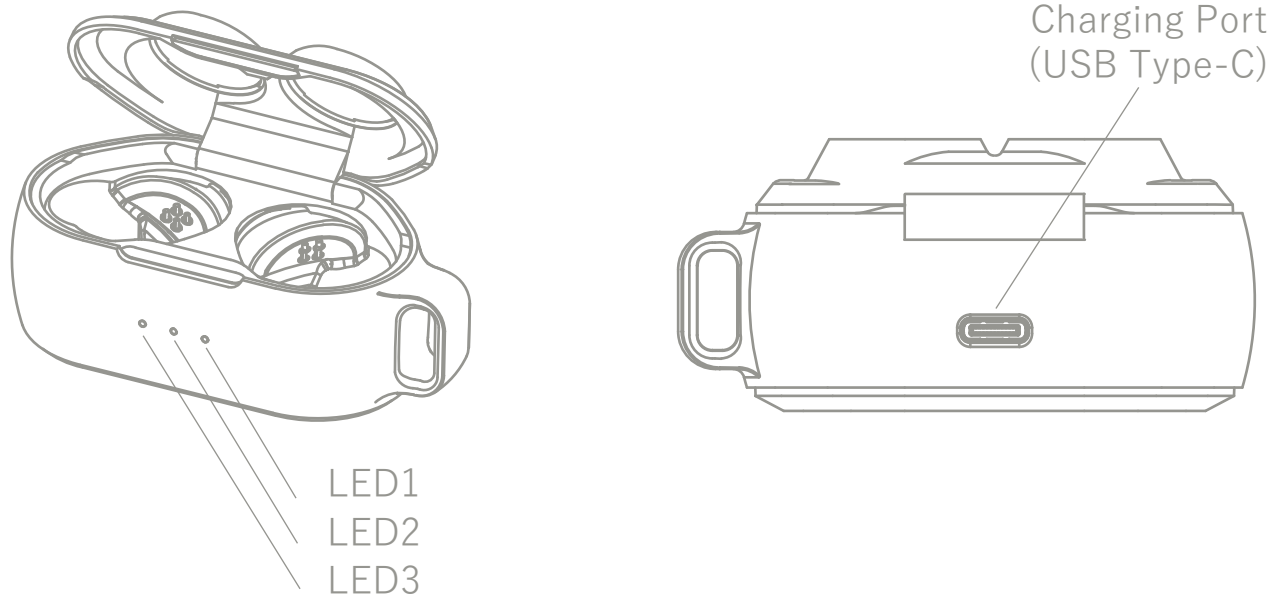

Operations

Basic Controls	Power off	Set left & right earphones in charging case and close lid *1
	Power on	Open lid of charging case *2
	Ambient mode	Tap left MF button 3 times *3
Music Playback	Play/Stop	Press either left or right MF button once quickly
	Next	Press right MF button twice quickly *3
	Previous	Press right MF button three times quickly *3
	Volume+	Hold right MF button down until adequate level *3
	Volume –	Hold left MF button down until adequate level *3
Voice assistants	ON	Press left MF button twice quickly *3
	OFF	Press left MF button twice quickly *3
Calling	Incoming call	Press either left or right MF button twice quickly
	Incoming call rejection	Hold either left or right MF button down for 2 seconds
	Switching from one device to another	Hold either left or right MF button down for 2 seconds during call
	End of call	During call, press either left or right MF button twice quickly
Others	Reset	Set left & right earphones in charging case, then 5 taps either left or right MF button → 2 taps immediately after the light turns blue

*1 Hold MF button down for 10 seconds when not connected *2 Hold MF button down for 3 seconds when power off outside charging case *3 Disabled where one side operation

Pairing Process

Connecting to your smartphone or other devices first time, pairing process is required. In case pairing process is properly done, the devices can be connected automatically when they are turned power on.

0. Remove the protective film from the earphones.
1. Prepare a fully charged earphones set and charging case.
2. Open the lid of charging case
3. White LED lights on both left & right earphones in a second, then LED is flashing in white and blue alternatively. Go to Bluetooth settings in the devices and select "ANW02" from the list.
4. When pairing process is properly done, LED will turn off.
(You can hear voice message "Connected" if you wear earphones set.)

Enable LE Audio

If your smartphone or other devices support LE Audio, ANW02 is available for LE Audio connection. Multiple ANW02 units can be connected to your devices. *1*2*3*4

1. Pairing between your devices and ANW02.
2. Go to “Settings” -> “Device Connection” -> “Connection Preferences” -> “Bluetooth”.
3. Turn "Audio sharing" on.
4. Select "No encryption" for "Audio sharing: Bluetooth Privacy code".
5. Go back to the device connection and select "ANW02" setting.
6. Turn "Receive shared audio" on.
7. If you want to connect by the devices, select the device you want in “Pair new device” setting. If not connected by the devices, select a transmitting device in the "Add Audio Sharing Device" setting.

*1 Up to limit of maximum number of connections of your devices.

*2 This is subject to Android 13 LE Audio compatible handset. Other smartphone and/or devices, please refer to their manuals and/or instruction about LE Audio.

*3 This function may change by updates in future.

*4 Multipoint connection is not available where LE Audio is in active.

Charging

1. Place earphones set in charging case.
2. Insert charging cable to charging port (USB Type-C) of charging case and also connect USB plug of the charging cable to USB charger. Once charging starts, LED will indicate according to charging status (see next page), and the LED turns off when charging is finished.

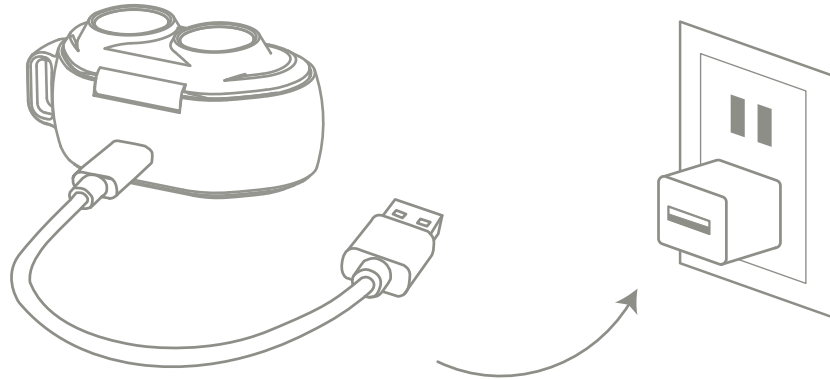

Important Notice:

Charging process is only guaranteed by the charging cable supplied with the products. Other charging cables are not guaranteed for charging with the products

In case that built-in battery of charging case is not charged enough, earphones set may not turn power off and charging may not be commenced even if earphones set is placed in charging case. Also, please note that earphones set may turn power on if built-in battery of charging case becomes low where earphones set is placed in charging case.

Charging Status

Open lid of charging case	Battery level 65-100%.	LED 1, 2, 3 light on for 3 seconds
	Battery level 40-64%.	LED 1, 2 light on for 3 seconds
	Battery level 1-39%.	LED 1 lights on for 3 seconds
Place earphones set in charging case	Right earphone	LED 1 lights on for 0.5 seconds
	Left earphone	LED 3 lights on for 0.5 seconds
Charging of charging case	Battery level 65-100%.	LED 1, 2, 3 flash each once per second, then turn off at fully charged
	Battery level 40-64%.	LED 1, 2 flash once per second
	Battery level 1-39%.	LED 1 flashes once per second
Charging earphones set *1	Right earphone	LED 1 lights on once per second, then turns off at fully charged
	Left earphone	LED 3 lights on once per second, then turns off at fully charged
Charging earphones set and charging case at the same time *1	Battery level 65-100%.	LED 1, 2, 3 flash each once per second, then turn off at fully charged
	Battery level 40-64%.	LED 1, 2 flash once per second
	Battery level 1-39%.	LED 1 flashes once per second
Charging case error *2	Charging error	LEDs 1, 2, 3 flashes each three times per second for 10 seconds

*1 Battery level of earphones set is not indicated on charging case.

*2 If error often occur, please contact your local dealer or distributor for further technical support

How to set ear-tips

Please select adequate size of ear-tips that fits your ears from ear-tips provided and set onto earphones set.^{*1*2}
If the ear-tips are not properly set to earphones set, the earphones set themselves or ear-tips may come out and/or fall off during use. Please carefully check before in use.

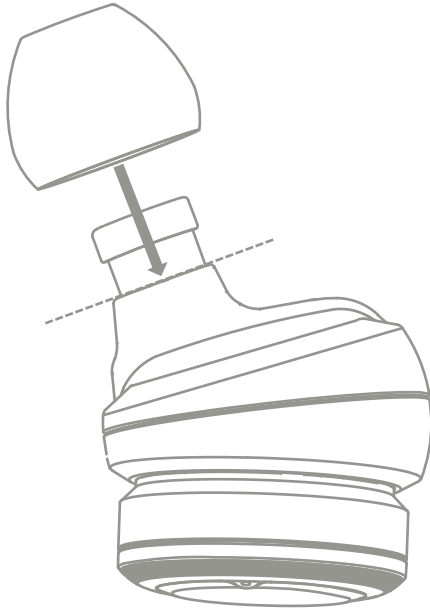

Fig.1

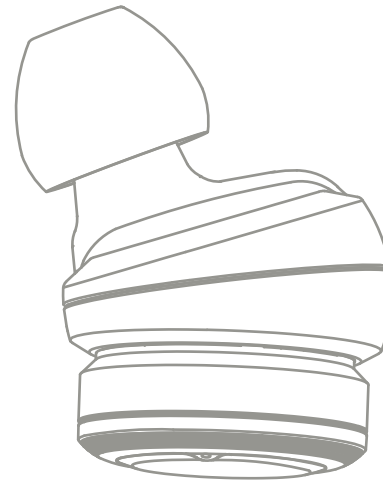

Fig.2

Insert the ear-tips in the direction indicated above to dotted line in Fig. 1.
Where properly set, the ear-tips can be located shown in Fig. 2.^{*1*2}

^{*1} Size M is set with earphones where in the box.

^{*2} It is possible to use third-party ear-tips, but some of them may not fit in the charging case.

检查包装内容

本产品的包装包含以下项目
在使用本产品之前，请检查包装内容

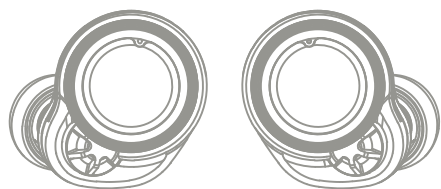

耳机

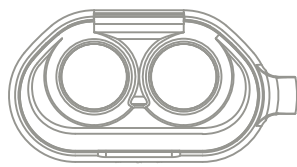

充电盒

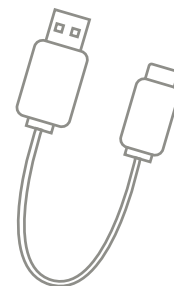

充电数据线

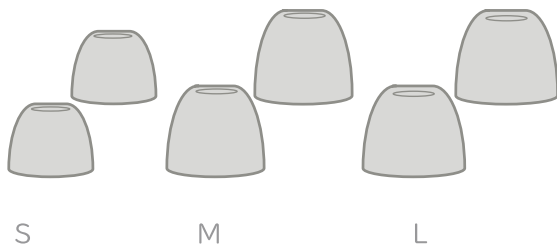

耳塞S/M/L (M号已经安装在耳机上)

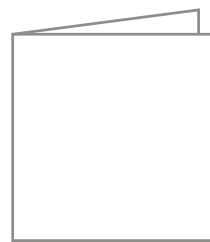

说明书/保修卡

规格说明

型号名称	ANW02
蓝牙®技术规格	Ver.5.3 / Class2
蓝牙配置文件(BR/EDR)	A2DP/AVRCP/HSP/HFP/SPP
LE Audio 技术规格	Core/LC3/CAS/PACS/ASCS/BASS/MCS/TBS/VCS
支持的编解码器	LC3*1/SBC/AAC/aptX™/ aptX™Adaptive /aptX™Lossless
同时连接的数量	2台(有多点连接)*2
最大连接距离	10m
电池容量	耳机(单边) : 85mAh / 充电盒 : 350mAh
充电时间	约1小时
连续播放时间	约15小时
连续通话时间	约9小时
防水和防尘标准	IP56 (仅耳机本体, 耳机外壳不防水或防尘)
其他	Qualcomm® Snapdragon Sound™ 支持 /无线充电 支持

*1 当使用LE Audio时 *2当使用LE Audio时, 不能使用多点连接

各部分名称

耳机主体

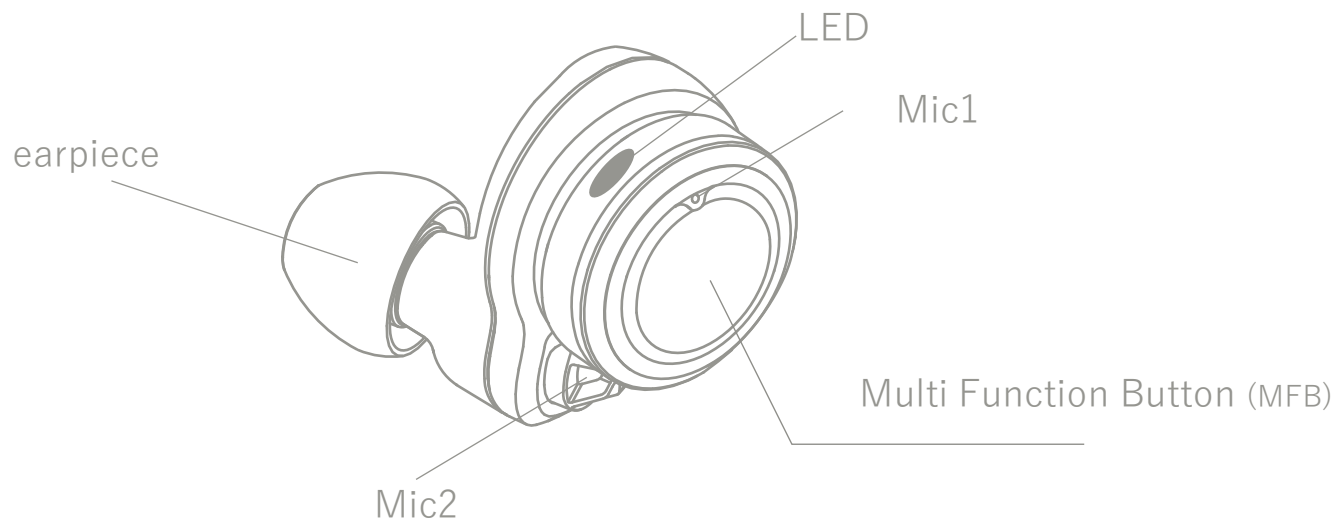

充电盒

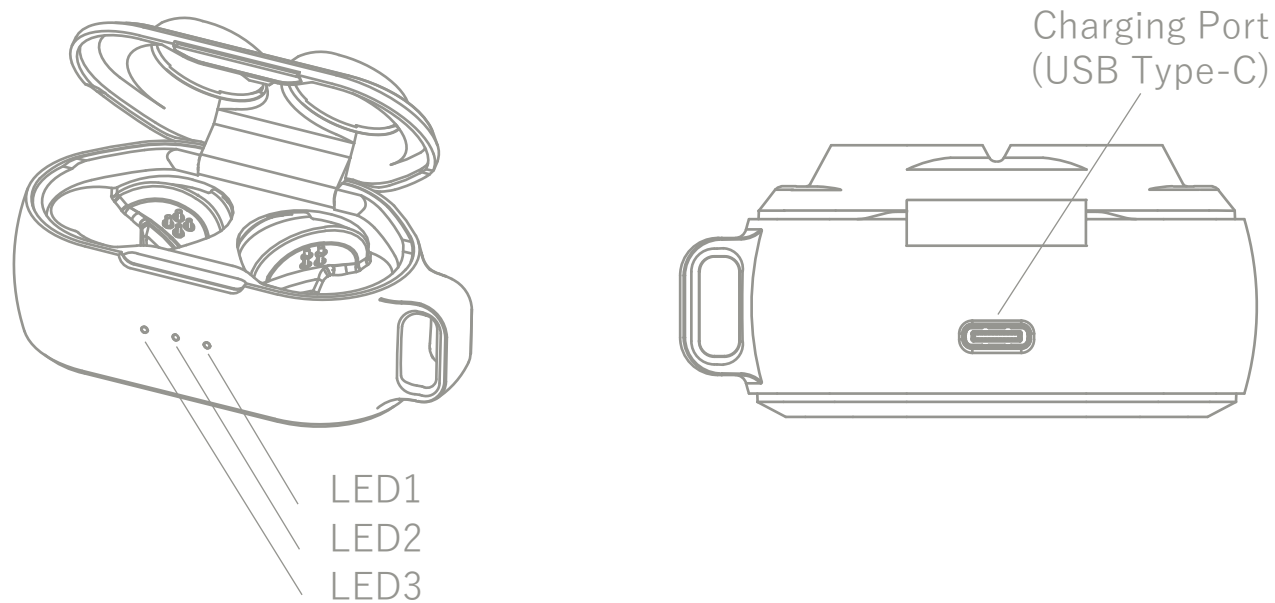

按钮操作

基本操作	Power On	打开充电盒的盖子*2
	Power Off	放在充电盒里，关上盖子*1
	Ambient Mode	轻敲左边的MF按钮3次*3
音乐播放	Play/Stop	短暂的按下左或右MF按钮一次
	Next	短暂的按两次右边的MF按钮*3
	Previous	短暂的按下右边的MF按钮三次*3
	Volume+	按住右边的MF按钮*3
	Volume -	按住左边的MF按钮*3
语音助手	ON	短暂按两次左手MF按钮*3
	OFF	短暂按两次左手MF按钮*3
通话	来电回复	短暂地按下左边或右边的MF按钮两次
	允许不回复	按住左边或右边的MF按钮2秒
	切换主叫设备	在通话过程中，按住左边或右边的MF按钮2秒
	呼叫结束	在通话过程中，短暂地按下左边或右边的MF按钮两次
Etc.	初始化	放在充电盒中轻拍5下→在指示灯变蓝后立即轻拍2下

*1 未连接时按住MF按钮10秒 *2 在充电盒外关闭电源时按住MF按钮3秒 *3 单耳使用时无效

如何设置配对

当第一次与智能手机或其他设备连接时，需要进行配对。配对完成后，在下次连接时，只需打开电源，就可以将设备相互连接起来

0. 移除耳机上的保护膜。
1. 准备好充满电的产品和充电盒
2. 打开充电盒的盖子
3. 当左右耳机上的LED灯亮起1秒后，LED颜色交替闪烁为白色和蓝色，打开设备设置，从蓝牙设置中选择 "ANW02"
4. 连接完成后，LED灯将熄灭，设备将自动播报 "连接完成"

如何使用LE Audio

如果使用的移动设备支持LE音频，本产品可用于LE音频连接。
多个ANW02装置可以连接到所使用移动设备*1*2。

1. 将设备与产品配对
2. 打开 "设备连接" -> "连接设置" -> "蓝牙"
3. 开启 "音频共享"
4. 在 "音频共享 "中选择 "无加密"。隐私代码"
5. 回到设备连接，选择 "ANW02 "设置
6. 打开 "接收共享音频"
7. 如果想连接到所使用的设备时，在 "添加的音频源 "设置中选择该设备
如果想连接到其他设备，在 "添加音频共享源 "设置中选择需要连接的设备即可

*1 限于该终端可链接的数量

*2 以上仅是如何与Andorid 13 LE Audio兼容手机连接的操作设置

因设备不同操作方法不同，具体请参阅所使用的移动设备的说明指南

*3 系统更新后可能会有变化

*4 当使用LE Audio时，不能使用多点连接

充电

1. 将耳机的主体放入充电盒中
2. 将附带的充电数据线连接到充电盒，并将USB接口连接到USB充电适配器
当充电开始时，LED灯将根据充电状态亮起；当LED灯关闭时，充电完成

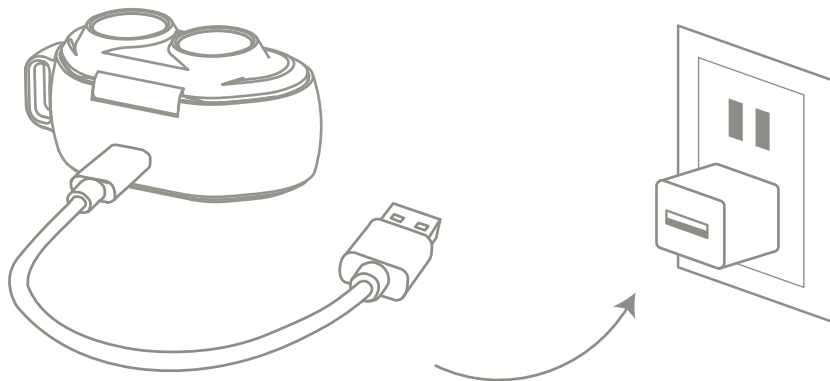

仅适用于产品附带的充电线。

不保证附带充电线以外的其他线材进行充电。

当充电盒中的内置电池电量不足时，即使耳机的主体存放在充电盒中，耳机不会关闭，也无法充电。

请注意，当主体存放在充电盒中时，充电盒中的剩余电量减少时，主体的电源将被自动打开。

充电盒

打开充电盒的盖子	电池电量 65-100%.	LED 1, 2, 3 亮起3秒
	电池电量 40-64%.	LED 1,2 亮起3秒
	电池电量 1-39%.	LED 1 亮起3秒
将耳机存放在充电盒中	耳机 (右侧)	LED 1 亮起0.5秒
	耳机 (左侧)	LED 3 亮起0.5秒
充电盒充电	电池电量 65-100%.	LED 1, 2, 3 每秒闪烁一次, 充满电后关闭
	电池电量 40-64%.	LED 1, 2 每秒钟闪烁一次
	电池电量 1-39%.	LED 1 每秒钟闪烁一次
耳机充电*1	耳机 (右侧)	LED 1 每秒钟亮一次, 充满电后关闭
	耳机 (左侧)	LED 3 每秒钟亮一次, 充满电后关闭
耳机和充电盒同时充电*1	电池电量 65-100%.	LED 1, 2, 3 每秒闪烁一次, 充满电后关闭
	电池电量 40-64%.	LED 1, 2 每秒钟闪烁一次
	电池电量 1-39%.	LED 1 每秒钟闪烁一次
充电错误*2	充电异常时	LED 1, 2, 3 每秒钟闪烁三次, 持续10秒。

*1 充电盒上不显示耳机的电池电量。

*2 如果充电异常频发时, 请联系所购买耳机的经销商或店铺。

耳塞

请从附带耳塞盒中选择适合的耳塞尺寸，并将其安装到耳机上*1*2

如果耳塞没有正确地安装在耳机上时，耳机或耳塞可能在使用过程中脱落，使用前请确认。

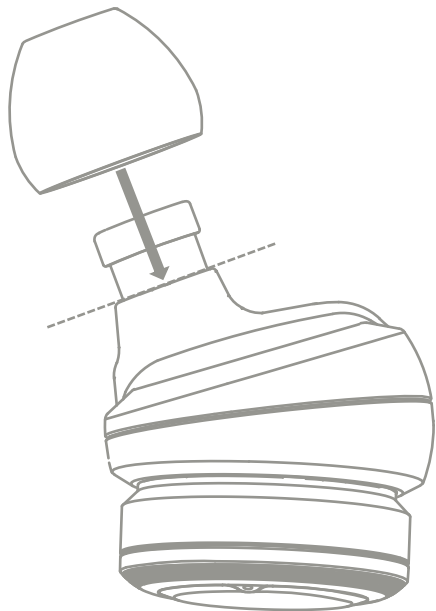

Fig.1

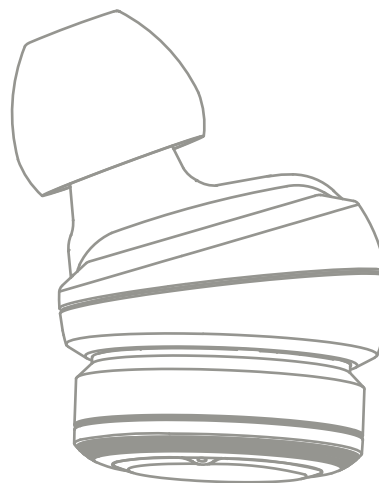

Fig.2

将耳塞按照箭头方向插入图1所示的虚线位置。
正确安装后，耳塞会在如图2所示的位置上*1*2。

*1 购买时配备耳塞为M尺寸。

*2 可以使用其他耳塞，但可能会无法纳入充电盒。

安全に関するお知らせ

電気製品は安全のため注意事項を守らないと事故になる場合がございます。事故を防ぐための重要な注意事項と製品の取扱方法を示しています。お読みになった後は本書を必ずいつでも見ることが可能な場所に保管してください。

安全上の注意

当社製品は安全に十分配慮して設計されています。しかし、電気製品は全て間違った取扱を行うと事故になる場合があります、大変危険です。事故を防ぐために下記の事項を必ずお守りください。

●安全のための注意事項を守ること。●定期的な点検：1ヶ月に1度はほこりや汚れがたまっていないか、故障したまま使用していないかを点検してください。●故障した場合は使用しない:動作がおかしい、故障・破損していることに気が付いた際に速やかにお買い上げの販売店舗または販売点窓口に修理をご依頼ください●万が一、異常が起きた際にはお買い上げの店舗、販売代理店に依頼をする●肌に異常を感じた場合は、速やかに使用を中止してください●本製品はIP56に適合していますが、使用による経年劣化で性能が低下する場合があります。水気やほこりの多い場所での使用をしないでください。

警告・危険・注意・禁止

●火の中に入れない。●分解・改造をしない。●火、熱器具、炎天下、自動車の中など40°以上の高温になる場所で充電を行ったり放置をしない。●運転中は使用しない。●踏切や駅のホーム、工事現場などの周囲の音が聞こえない等の危険な場所では使用しない。●踏切や駅のホーム内に本製品が落下した場合速やかに近くの駅員に報告を行い指示に従ってください。指示に従わない場合大きな事故につながる危険性があります。●激しい振動のある場所で使用したり放置しない。●内部に水や異物を入れない。●本製品は屋外等で長時間使用すると、紫外線や摩擦などにより変色する場合があります。●大音量で長時間聴き続けられないこと。●本製品を衣服の後ろポケットに入れて座らないこと●本製品は荷重を加えたまま長時間放置すると故障する恐れがあります。保管の際はご注意ください。●本製品は落下や強い衝撃で故障や破損をする恐れがあります。●本製品の汚れは乾いた柔らかい布で優しくふき取ってください。●本製品を子供のそばに置かないこと。誤飲による事故につながる可能性があります。●本製品を使用後は必ず充電ケースの中に戻してください。紛失や破損につながる可能性があります。●本製品を使用する際は周囲の安全を確認して使用してください。●本製品を水中や悪天候の場所で使用しないでください。●病院内や航空機内などの場所では、その場の担当者の指示に従ってください。●本製品を使用する際は高精度な電子機器や微弱な信号を扱う電子機器の近くで使用しないでください。●ペースメーカーをご使用の方は本製品をなるべく胸部から離して使用してください。●濡れた状態でのボタン操作や充電を行わないでください。感電や故障の可能性があります。●ご利用の国や地域の法令に従って使用してください。●本製品を使用して発生したデータの消失、他の機器の故障等は保証致しかねます。●本製品を既定の電流、電圧以外での利用は故障の原因につながります。●本製品は1ヶ月に1度は通電を行ってください。長期間の不使用は完全放電により電源不良を引き起こす可能性があります。●本製品に金属や炭素繊維などの導電性のある物を貼付および装着しないでください。大幅な性能低下や予期せぬトラブルにつながる可能性があります。●本製品にコーティング剤や塗料を塗布しないでください。予期せぬ故障や感電につながる恐れがあります。

保証/アフターサービス

●本製品には保証書が同梱されています。●保証期間は本製品ご購入より1年間です。保証書とご購入日が証明できる書類(レシートやお買い上げ伝票)を大切に保管ください。●本書に従った使用方法で故障した場合は、保証期間内に販売店舗・販売店窓口にお申し出ください。無償もしくは有償にて修理および交換を行います。●本製品の保証書は再発行致しかねます。●本製品の使用中に何らかの原因で外部機器の破損、消失した場合などいかなる場合においても補修および、それらに付属するあらゆる損害については当社は一切の責任を負いかねます。また、いかなる場合においても当社にて修復・復元・複製などの対応は致しかねます。●本保証はご購入された国内においてのみ有効です。●生産終了モデルおよび限定モデルは同等品での修理・交換対応となります。同一モデルでの対応の保証は致しかねます。●保証書および本書にて明示した条件や期間を基に、正常な使用方法および使用状況で製品が故障した場合に無償修理を提供致します。尚、本保証内容はお客様の法律上の権利を制限するものではありません。保証期間内であっても下記のような場合は修理代金を請求させていただく場合があります。●本製品の紛失●誤った使用方法、改造や不当な修理による故障または損傷。●落下・衝撃による破損、故障●長期間不使用の完全放電や濡れた状態での操作、水没、誤った充電方法、異常な電圧による電源不良。●火災、水害、落雷などの天災による故障および損傷●保証書およびご購入日が証明できる書類がない場合。●製品の販売を認められた販売店・販売代理店以外の第三者から購入および譲り受けた場合

*Apple, the Apple logo and iPhone are trademarks of Apple inc., registered in the U.S. and other countries. App Store is a service mark of Apple Inc., registered in the U.S. and other countries.

*iOS is trademark of registered trademark of Cisco in the U.S. and other countries and is used under license.

*Android, Google Play and the Google Play logo are trademarks of Google Inc.

*The Bluetooth® word mark and logo are registered trademarks owned by the Bluetooth SIG, Inc

*Snapdragon Sound and Qualcomm aptX are products of Qualcomm Technologies, Inc. and/or its subsidiaries.

*Qualcomm is a trademark of Qualcomm Incorporated, registered in the United States and other countries.

*Snapdragon and Snapdragon Sound are trademarks or registered trademarks of Qualcomm Incorporated.

*aptX is a trademark of Qualcomm Technologies International, Ltd., registered in the United States and other countries.

*Other trademarks and trade names are those of their respective owners.